

Elring – Das Original



Das Original



Elring-Service bringt Sie weiter

1 Elring

- 4 Elring – Innovation aus Erfahrung
- 5 Elring – 10 gute Gründe
- 6 Unternehmenshistorie
- 7 Weltweit vor Ort

2 Produkte und Technologien

- 8 Der sichere Weg – original Elring
- 11 Zylinderkopfdichtungen
- 12 Dichtungssätze
- 14 Zylinderkopfschraubensätze
- 16 Dichtmassen
- 17 Dichtungssortimente, Zylinderkopfhauben
- 18 Ersatzteile für die E-Mobilität

3 Service

- 22 Training-Truck
- 23 Lagersysteme
- 24 Explosionszeichnungen
- 25 Elring-Akademie
- 26 Online-Trainings
- 27 Social Media

Elring – Innovation aus Erfahrung

Als Automobilzulieferer ist ElringKlinger ein verlässlicher Partner für seine Kunden, um die Mobilität der Zukunft zu gestalten. Ob optimierter Verbrennungsmotor, leistungsfähiger Hybridmotor oder umweltfreundliche Batterie- und Brennstoffzellentechnologie – ElringKlinger bietet für alle Antriebsarten innovative Lösungen. Unsere Leichtbaukonzepte reduzieren das Fahrzeuggewicht, wodurch sich entweder bei Verbrennungsmotoren der Kraftstoffverbrauch samt CO₂-Ausstoß verringert oder bei alternativen Antrieben die Reichweite erhöht. Für die immer komplexeren Verbrennungsmotoren entwickelt der Konzern sein Leistungsspektrum rund um Dichtungen kontinuierlich weiter, um stets den höchsten Anforderungen gerecht zu werden. Lösungen der thermischen und akustischen Abschirmtechnik sowie Produkte aus dem Hochleistungskunststoff PTFE – auch für Branchen außerhalb der Automobilindustrie – ergänzen das Portfolio. Insgesamt engagieren sich innerhalb des ElringKlinger-Konzerns rund 9.500 Mitarbeiter an 45 Standorten weltweit.

Die Ersatzteilmarke Elring bietet alles in einem: Erstausrüstungs-Qualität, Funktionssicherheit und einen leistungsfähigen, umfassenden Service. Hierzu zählen beispielsweise Verkaufsschulungen und technische Trainings, Service-Informationen, Explosionszeichnungen für Lkw und Transporter, monatliche Newsletter mit Themen rund um die Motorabdichtung, Online-Dichtmassenberater, innovative Montage-Videos, die Elring-Akademie sowie der Training-Truck und vieles mehr.

Mit original Elring-Produkten machen Handelspartner, Werkstätten und deren Kunden weltweit gute Erfahrungen. Hierzu zählen neben Zylinderkopf- und Spezialdichtungen auch Radialwellendichtringe und Ventilschaftdichtungen, Dichtmassen, Schraubensicherungen sowie Zylinderkopfschrauben- und komplette Dichtungssätze für die Voll- und Teilrevision. Entdecken Sie zudem unsere Neuheiten für E-Antriebe.

Elring – 10 gute Gründe

1. Seit mehr als 140 Jahren Synonym für gute Erfahrung in der Dichtungstechnik
2. OE-Kompetenz durch die ElringKlinger AG – Serienlieferant und Technologieführer für die weltweite Automobilindustrie
3. Elring-Ersatzteile in Erstausrüster-Qualität
4. Breites Produktprogramm
5. Bedarfsgerechte Dichtungssätze, auf die Motorenreparatur abgestimmt
6. Bedarfsorientiertes Ersatzteilsortiment für Pkw und Nkw
7. Hochleistungsfähige Universaldichtmassen: Dirko™, Curil™ T2 sowie Schraubensicherungen, Flächendichtungen und weitere anaerobe Dichtmassen
8. Artikeldaten und Zusatzinformationen im Online-Katalog, auf TecDoc und ACES & PIES
9. Montage-Videos online verfügbar
10. Kostenlose technische Service-Hotline: +49 7123 724-799

Eine Erfolgsgeschichte, die bewegt

ElringKlinger blickt auf eine über 140-jährige Unternehmensgeschichte zurück. Im Laufe der Zeit hat sich viel getan: Unser Produktportfolio hat sich stetig erweitert, neue Standorte wurden gegründet und andere Unternehmen wurden gezielt in den Konzern integriert. Werfen Sie einen Blick in unsere Historie.

1879

Paul Lechler gründet in Stuttgart ein Handelshaus für technische Produkte und Dichtungen (Ursprung der späteren Elring GmbH).

1924

Die ersten Lechler-Zylinderkopfdichtungen werden hergestellt.

2011

ElringKlinger AG und die Freudenberg Gruppe unterzeichnen Vertrag über Verkauf des Zylinderkopf- und Abgasdichtungsgeschäfts an ElringKlinger.

2019

ElringKlinger feiert 140. Geburtstag.

1885

Richard Klinger gründet eine Konstruktionswerkstatt in Wien.

1994

Elring GmbH fusioniert mit dem Unternehmensbereich Automotive der Richard Klinger GmbH zur ElringKlinger GmbH.

2017

Die ElringKlinger AG erwirbt eine strategische Beteiligung von 27% an dem Engineering Unternehmen hofer AG. Die Transaktion beinhaltet zudem eine 53%ige Mehrheitsbeteiligung an der Tochtergesellschaft hofer powertrain products GmbH der Nürtinger Firmengruppe.

2021

Gründung des Joint Ventures EKPO Fuel Cell Technologies GmbH von ElringKlinger und Plastic Omnium, um die Entwicklung der Wasserstoffmobilität zu beschleunigen.



Weltweit vor Ort – mit den richtigen Technologien

Als weltweit aufgestellter Automobilzulieferer sind wir überall dort vertreten, wo unsere Kunden fertigen. An 45 Standorten rund um den Globus stellen wir innovative Produkte für alle relevanten Antriebsarten her. Auch unser breites Sortiment an Ersatzteilen erhalten Sie dank unseres umfangreichen Vertriebsnetzes weltweit. In über 140 Ländern sind unsere Produkte für die fachgerechte Instandsetzung verfügbar. Damit nichts auf der Strecke bleibt.



Der sichere Weg: Produkte original von Elring

Bei Elring ist alles drin, alles dran und alles aus einer Hand. Verlassen Sie sich bei der fachgerechten Instandsetzung auf original Dichtungen, Dichtungssätze und Serviceteile von Elring – Ihrem erfahrenen und zuverlässigen Ersatzteil-Partner mit Kompetenz aus der Erstausrüstung.

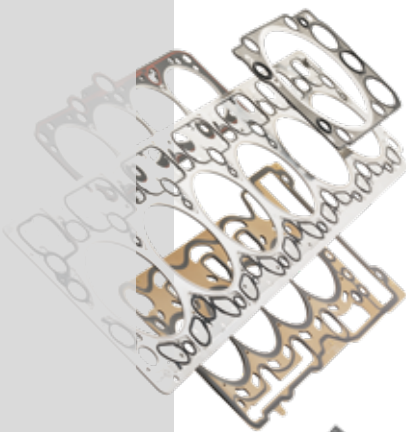

Passend für:

ALFA ROMEO | AUDI | BENTLEY | BMW | BUICK | CADILLAC | CATERPILLAR
CHERY | CHEVROLET CHRYSLER | CITROËN | CUMMINS | DACIA
DAEDONG | DAEWOO | DAF | DAIHATSU | DETROIT DIESEL | DEUTZ | DODGE
DS | FAW AUDI | FAW VOLKSWAGEN | FIAT | FORD | FREIGHTLINER
GEELY | GMC | HINO | HOLDEN | HONDA | HYUNDAI | IHC | ISUZU | IVECO
JAGUAR | JEEP | JENBACHER | KIA | LADA | LANCIA | LAND ROVER | LDV
LIEBHERR | MAN | MAZDA | MERCEDES-BENZ | MINI | MITSUBISHI | MTU
MWM | NEW HOLLAND | NISSAN | OLDSMOBILE | OPEL | PEUGEOT
PONTIAC | PORSCHE | RENAULT | ROLLS-ROYCE | ROVER | RVI | SAAB
SATURN | SCANIA | SEAT | SETRA | SKODA | SMART | SSANGYONG
SUBARU | SUZUKI | SVW SKODA | SVW VOLKSWAGEN | TOYOTA | VAUXHALL
VOLKSWAGEN | VOLVO | WESTERN STAR | WIESMANN



Zylinderkopfdichtungen – über 100 Jahre Know-how und Innovation

Metaloflex™, Metall-Elastomer und Metall-Weichstoff – individuell auf die spezifischen Anforderungen moderner Motoren abgestimmt.



Metaloflex™ von ElringKlinger ist ein weltweit anerkanntes Markenzeichen für innovative Metalllagen-Zylinderkopfdichtungen aus gesickten, elastomerbeschichteten Federstahllagen für Dieselmotoren und Hochleistungs-Ottomotoren mit Direkteinspritzung.



Metall-Elastomer-Zylinderkopfdichtungen bestehen aus Metallträgern mit anvulkanisierten Elastomerprofilen für die hochleistungsfähigen Motorgenerationen im Nutzfahrzeug-Bereich mit Turboaufladung und Ladeluftkühlung.

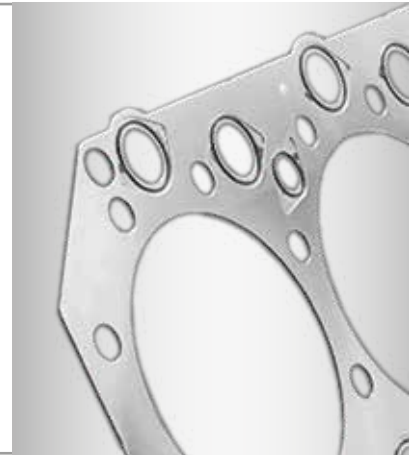
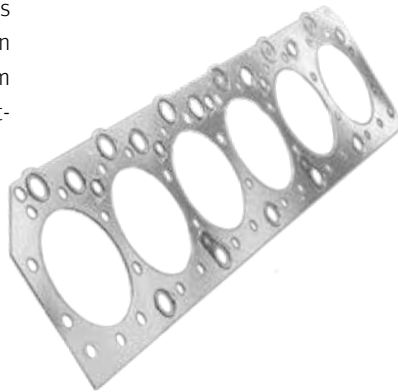

Metall-Weichstoff-Zylinderkopfdichtungen von ElringKlinger aus einem gezackten Trägerblech mit beidseitig aufgewalzter Weichstoff-Auflage für die Reparatur und Instandsetzung gebrauchter Motoren.



Optimal dichten – Erfahrung einsetzen

Spezialdichtungen – flexible Dichtsysteme für alle Fälle.

Elring bietet für eine Vielzahl von Abdichtaufgaben im Motor, Getriebe, in Abgasanlage und Nebenaggregaten die passenden Spezialdichtungen (Metaloseal™, Elastomer, Weichstoff): Dichtungen für Ölwannen, Ansaug- und Auspuffkrümmer, Wasserpumpen, Kompressoren, Turbolader, Getriebe und Achsen. Die Werkstoffe und das Design sind optimal auf den jeweiligen Einsatzbereich und die spezifischen Anforderungen abgestimmt.

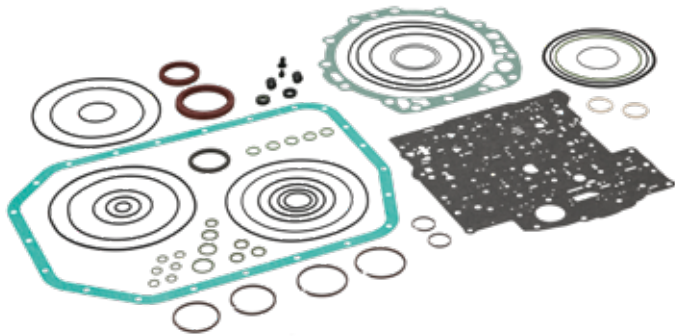

Dichtungssätze – alles komplett und griffbereit.

Bei der fachgerechten Instandsetzung muss alles perfekt passen, präzise abgestimmt und schnell verfügbar sein. Für die Voll- und Teilrevision von Motoren, Getrieben und Aggregaten bietet Elring das umfassende Programm von Pkw- und Nkw-Motoren. Bedarfsgerechte Dichtungssätze, auf die jeweilige Motorenreparatur abgestimmt. Zum Beispiel: Vollsätze (S), Zylinderkopfsätze (ES), Conversionssätze für Kurbelgehäuse (CS), Wasserpumpensätze (WPS), Getriebesätze (GSM). Dies bringt Zeitersparnis bei der Bestellung, Lagerhaltung und dem Einbau.

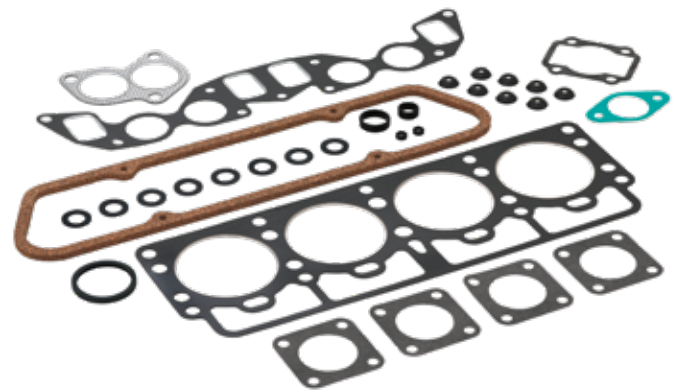



Ihre Vorteile mit Elring-Getriebesätzen.

Profitieren Sie von unserem Angebot an Dichtungen und Dichtungssätzen für die professionelle Instandsetzung von Automatikgetrieben sowie von der technischen Unterstützung, die wir über unsere kostenlose Service-Hotline anbieten.

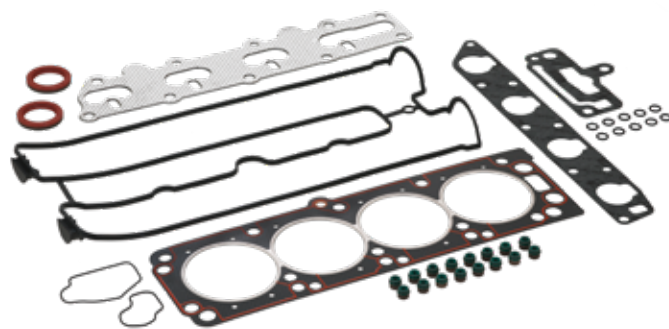
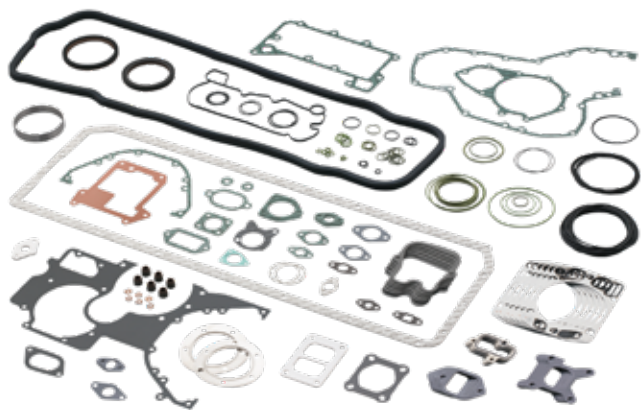

Zylinderkopfschraubensätze – für 100% Sicherheit



In geprüfter Qualität für nahezu alle Pkw und Nkw. Jeweils für eine Motorreparatur zusammengestellt in einer Spezialpackung mit Gewindeschutz.

Die neuen Motorengenerationen besitzen verbesserte Dichtkonzepte, die der Motorkonstruktion angepasst wurden. Um dem Motor ein weiteres langes Leben zu garantieren, ist es unabdingbar, dass bei der Zylinderkopfinstandsetzung der Originalzustand des Motors wiederhergestellt wird. Die Funktion der Zylinderkopfschrauben spielt dabei eine elementare Rolle. Zylinderkopfschrauben sind die Konstruktionselemente des Zylinderkopfdichtverbands, die die notwendige Gesamtkraft auf der Zylinderkopfdichtung erzeugen. Sie sorgen dafür, dass in jedem Betriebszustand des Motors eine ausreichende und definiert verteilte Dichtpresung auf der Zylinderkopfdichtung zur Verfügung steht. Dies ist nur mit einer neuen Zylinderkopfdichtung und neuen Zylinderkopfschrauben möglich.





Dichthalten – ganz gleich, was kommt

Dichtmassen

Qualität überzeugt auf den ersten Blick.

Wo immer es darum geht, Komponenten zuverlässig abzudichten, bietet Elring ein umfangreiches, millionenfach in der Praxis erprobtes Sortiment an hochleistungsfähigen Dichtmassen für den Profi- und „Do-it-yourself“-Bereich.



Online-Dichtmassenberater:
in wenigen Klicks
zu Ihrem passenden Produkt.



Schraubensicherungen

Sicher ist sicher – bei jeder Schraube.

Fachgerechtes Arbeiten für mehr Sicherheit und Gesundheitsschutz erfordert das zuverlässige Absichern von Schraub-/Gewindeverbindungen gegen Lockerung. Mit den Schraubensicherungen EL-Loc 43 und EL-Loc 70 gelingt dies – mühelos und professionell nach Vorschrift.



Dichtungssortimente – praktisch und bewährt.

Befestigungsmuttern, Dichtringe und Ventilschaftdichtungen in verschiedensten Ausführungen und Abmessungen finden Sie in unseren bedarfsorientierten, übersichtlichen Sortimenten. Damit haben Sie bei Wartungs- und Instandhaltungsarbeiten immer alles sofort zur Hand.

Komplette Turbolader-Anbausätze.

Mit den professionellen Turbolader-Anbausätzen von Elring und den Schritt-für-Schritt-Anbauanleitungen gelingt die fachgerechte Reparatur sicher und zeitsparend.

**Radialwellendichtringe und Ventilschaftdichtungen.**

Dynamische Dichtungen vervollständigen das Produktprogramm. VSD, RWDR und IWDR, teils mit Sensor, in unterschiedlichsten Bauarten, Materialien und Abmessungen für Motoren, Getriebe und Achsen – natürlich in geprüfter Qualität.



Hitzebeständige Leichtgewichte

Die Zylinderkopfhauben von Elring sind hitzebeständige Leichtgewichte und resistent gegenüber allen gängigen Anforderungen im Motorraum. Trotz ihres geringen Gewichts besitzen sie genug Steifigkeit, um die Dichtlast gleichmäßig zu verteilen.

Kunststoffteile von Elring – Das Original.

Die ElringKlinger OE-Kompetenz aus der Serie, passgenau und zuverlässig, ist jetzt auch auf dem freien Ersatzteilmarkt erhältlich. Wir bieten Zylinderkopfhauben für die gängigsten Applikationen bekannter Autohersteller.

**Vorteile von Elring-Zylinderkopfhauben und Ölwannen für den Aftermarket:**

- Einbaufertig
- Hochwertige Materialien in OE-Qualität
- Reparaturgerechte und zeitsparende Montage

Ersatzteile für die E-Mobilität

Seit rund 20 Jahren forscht ElringKlinger im Bereich der alternativen Antriebstechnologien. An den Standorten Dettingen/Erms, Neuffen und Thale wird speziell die Forschung und Entwicklung der Batterietechnologie forciert.

So verfügt die ElringKlinger AG im Bereich der Batterie über die erforderliche Entwicklungs- und Fertigungskompetenz, um ausgereifte, für die Serienproduktion geeignete Systeme und Komponenten anzubieten. Dies alles aus einer Hand vom „full service supplier“. Von der Entwicklung über den Prototypenbau, das Testen bis hin zur Serienproduktion, und das von der einzelnen Komponente bis hin zum kompletten Batteriesystem.

In unseren Entwicklungszentren für Elektromobilität sind alle erforderlichen Prüf- und Absicherungseinrichtungen unter einem Dach vereint. Auf einer Fläche von 2.000 m² testet und validiert ElringKlinger Batteriesysteme, -module, -zellen sowie Komponenten. Das Kompetenzspektrum reicht dabei von mechanischen Tests bis hin zu elektrischen und elektrochemischen Tests. Dabei stehen Prüfmöglichkeiten zur Absicherung aller relevanten Testnormen und Standards zur Verfügung. So können wir unseren Kunden optimale Qualität bieten.

Diese Kompetenz hält nun im ElringKlinger Aftermarket Einzug. Unter der Marke Elring – Das Original sind jetzt auch ausgewählte Ersatzteile für Elektromobilität erhältlich. So finden sich im neuen Portfolio von Elring – Das Original ein Zellkontaktiersystem für den BMW i3 sowie zwei Voltabox-Zellverbinder und mehr. Elring ist Ihr starker Partner für die geschulte Werkstatt von morgen.



www.elring.de

Mehr Service, mehr Know-how, mehr Sicherheit

Unser umfassender Service bringt alles ins Laufen. Hierzu zählen beispielsweise unser Online-Schulungsportal Elring-Akademie, Verkaufs- und technische Schulungen, Service-Informationen, Explosionszeichnungen, monatliche Newsletter mit Themen rund um die Motorabdichtung, innovative Montage-Videos, unser Elring-Training-Truck und vieles mehr.



Training-Truck



Der Elring-Training-Truck dient den technischen Trainern in erster Linie als Schulungsfahrzeug bei unseren Kunden oder auf Messen. Ein Schaumotor ist auf der Ladefläche fest integriert, sodass auf Veranstaltungen unterschiedliche Trainings durchgeführt werden können.



Lagersysteme

Ordnung und Sicherheit in Ihrem Lager



Für die optimale Lagerung der Dichtungen, Dichtungssätze und Zubehörteile bietet Elring Lagersysteme, die

- eine saubere und fachgerechte Lagerung garantieren
- Dichtungen schützen
- die Übersichtlichkeit des Lagers gewährleisten
- Ordnung schaffen.

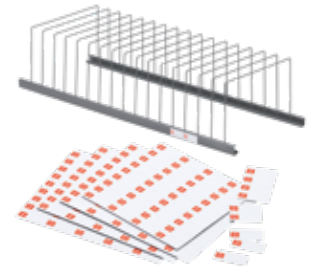

Explosionszeichnungen

Unsere Explosionszeichnungen dienen dazu, sowohl Einzelteile einem Gesamten zuzuordnen als auch Aufbau und Zusammensetzung nachzuvollziehen. Immer aktuell und laufend erweitert.

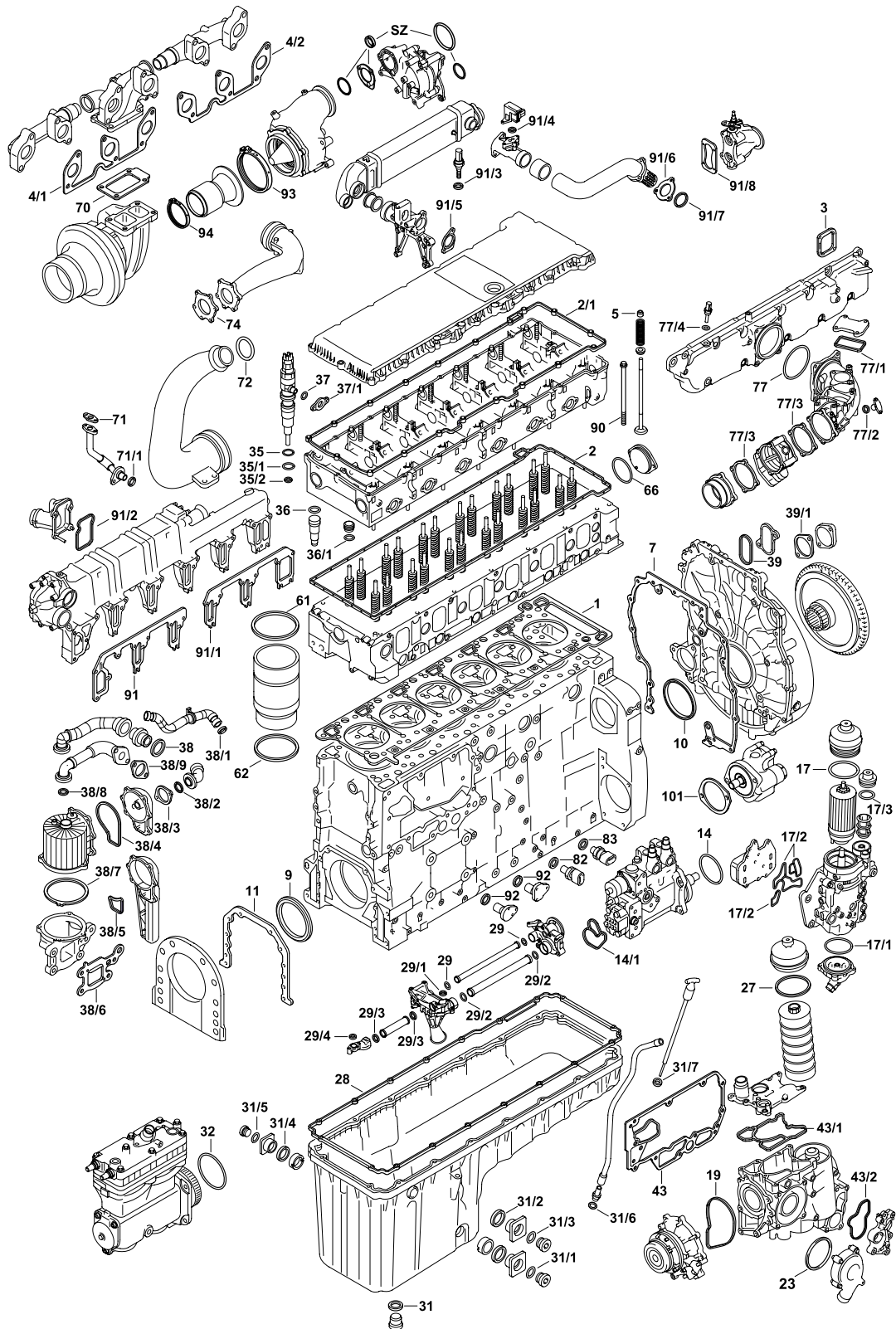

Elring-Akademie



Online-Akademie

Die neue Elring-Website verfügt über ein umfassendes Mediacenter, das Sie rund um die Uhr mit allerlei wichtigen Informationen versorgt. Sobald Sie sich dort auf den neuesten Stand der Dichtungstechnik gebracht haben, können Sie Ihr erlerntes Wissen in interaktiven Examen unter Beweis stellen. Nach korrektem Beantworten einer bestimmten Anzahl an Fragen erhalten Sie Ihr ganz persönliches Zertifikat.

Werden Sie noch heute Certified Expert:

- Registrieren Sie sich schnell und unkompliziert auf unserer Website: www.elring.de/academy
- Testen Sie Ihr eigenes Know-how und lösen Sie die verschiedenen Examen
- Erhalten Sie Ihre persönlichen Zertifikate und nutzen Sie die Chance auf die Werkstatt-Auszeichnung Certified Expert



Online-Trainings

Mehr Service. Mehr Know-how. Mehr Sicherheit. Um dies zu gewährleisten, bieten wir unseren weltweiten Kunden hiermit eine zusätzliche Möglichkeit, sich weiterzubilden, ohne direkt bei Präsenzveranstaltungen vor Ort zu sein. Die technischen Trainings werden live durchgeführt. Auf diesem Weg kann ein direkter Dialog via Audiokonferenz und Text-Chat stattfinden.

Senden Sie einfach Ihre individuelle Anfrage an service@elring.de. Alle weiteren Informationen erhalten Sie dann direkt von uns.



- Modul 1 – Zylinderkopfdichtungen (ZKD) Basiswissen → Technologien heutiger ZKD/Sonderdichtungen
- Modul 2 – ZKD-Technologien in Aluminiummotoren/Stopperdesigns
- Modul 3 – ZKD in Lkw-Motoren → Lösungen für den Großmotor
- Modul 4 – Radialwellendichtring (RWDR) → vom Elastomerring zum High-Tech PTFE-Modul IWDR
- Modul 5 – RWDR mit integriertem Sensorrad
- Modul 6 – Dichtmassen → aktuelle Lösungen in den Flüssigabdichtung
- Modul 7 – Nebendichtungen heute → für Gehäuse und Hauben
- Modul 8 – Vorstellung der Elring-Akademie
- Modul 9 – Katalog-Training

Die Module werden stetig erweitert.

Montage-Videos

Zur fachgerechten Unterstützung unserer Partner aus Werkstatt und Handel bieten wir praxisorientierte Montage-Videos. Für noch mehr Know-how abonnieren Sie unseren YouTube-Channel.

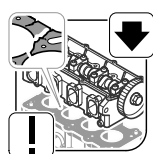
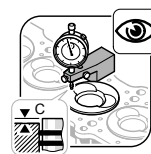

YouTube

Social Media



Website



Online-Katalog



Service-Information



WeChat



Facebook



Instagram



Newsletter



Elring-Service-Hotline

 +49 7123 724-799
service@elring.de

ElringKlinger AG | Geschäftsbereich Ersatzteile
Max-Eyth-Straße 2 | D-72581 Dettingen/Erms
Fon +49 7123 724-799 | Fax +49 7123 724-798
service@elring.de | www.elring.de

C510305 0822 DE



Das Original